

お詫びと訂正

レディブティックシリーズ no.4918「今作りたいサコッシュ」をご購読いただきまして、ありがとうございます。内容に一部誤りがあり、読者の皆様にご迷惑をおかけいたしました。謹んでお詫び申し上げます、下記の通り訂正いたします。

- 2 ページ no.1、3 ページ no.2、6 ページ no.7 の材料表記で商品品番に誤りがありました。

●2 ページ no.1

誤		正
プリントタグ提供 コッカ	→	プリントタグ提供 コッカ (LGM-2A)

●3 ページ no.2

誤		正
布地提供 コッカ (YKA-66090/A・B)	→	布地提供 コッカ (YKA-66090-2A,2B)

●6 ページ no.7

誤		正
布地提供 コッカ (LGA-26100-1/B)	→	布地提供 コッカ (LGA-26100-1B)

1 ギンガムチェックの サコッシュ

ギンガムチェックを使ったシンプルなサコッシュ。マチがあるのでコンパクトなサイズでもしっかり物が収納できる便利なデザイン。入れ口には持ち手をつけています。

サイズ | タテ 22 × ヨコ 25 × マチ 6cm
ショルダー約 93cm

布地提供 | 布地のお店 ソールパード
(25050-18)

プリントタグ提供 | コッカ (LGM-2A)

作品製作 | 小澤のぶ子

作り方 ▶ 36 ページ



筆記体ロゴが入った
プリントタグが
おしゃれなアクセント。



肩ひもを中にしまえば
手さげバッグに変身。



2.3 キャンバス サコッシュ

ランダムな英字柄がおしゃれなキャンバス素材で作ったサコッシュ。べたんなフォルムとカジュアルな雰囲気が魅力です。入れ口はドットボタンで開け閉めできます。

サイズ | タテ 21 × ヨコ 28cm
ショルダー約 106cm

布地提供 | コッカ
(YKA-66090-2A,2B)

作品製作 | 吉田みか子

作り方 ▶ 35 ページ



肩ひもは共布でできています。
お好みの長さで結んで調節しましょう。

7 ファスナーあき サコッシュ

ファスナーあきのサコッシュはちょっぴりエスニックなオルテガ柄のプリントを使って。細かい物を分けてしまえる便利なポケットつきのデザインです。肩ひもを外せば、ポーチとして使うこともできます。

サイズ | タテ 20 × ヨコ 24cm
ショルダー約 71 ~ 130cm

布地提供 | コッカ (LGA-26100-1B)

ポピュラーテープ提供 | 清原

作品製作 | 吉田みか子

作り方 ▶ 40 ページ



ワンピース / SUPER HAKKA



外ポケットつきで
使いやすい

●54ページ

21・22の作品、作り方11の図の表記が間違っておりました。

✕ 表袋布
(おもて)

○ 裏袋布
(おもて)

◆11 表袋布と裏袋布を縫う

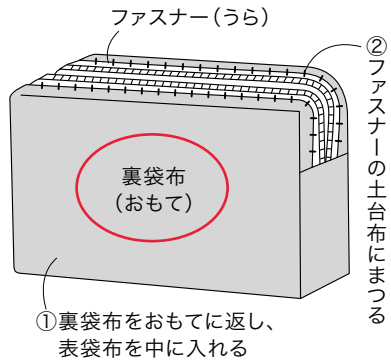

●74、75ページ

別布の裁断の仕方が間違っておりました。
正しくは別布は型紙を反転して使用します。
裏袋布は反転した状態で作り、表袋布に入れます。

別布の裁ち方図

✕ 別布の裁ち方図

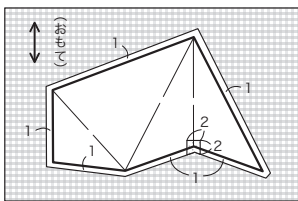

○

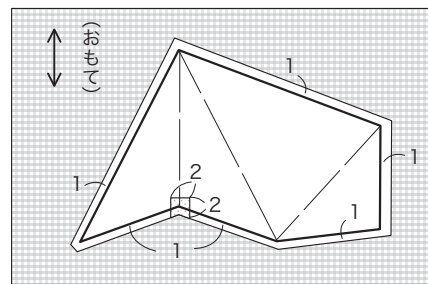

◆6 裏袋布を縫う

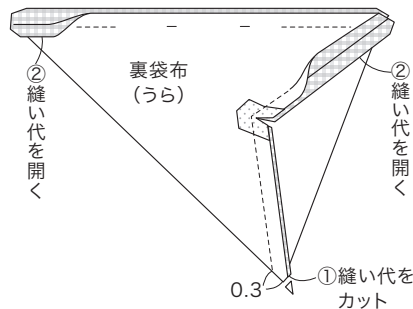
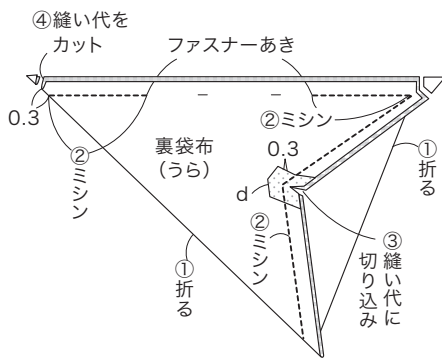

◆7 表袋布に裏袋布をまつりつける

